

# KUTNIK

BROJ PROIZVODA ZA NARUDŽBU

KE - 20

KE - 30

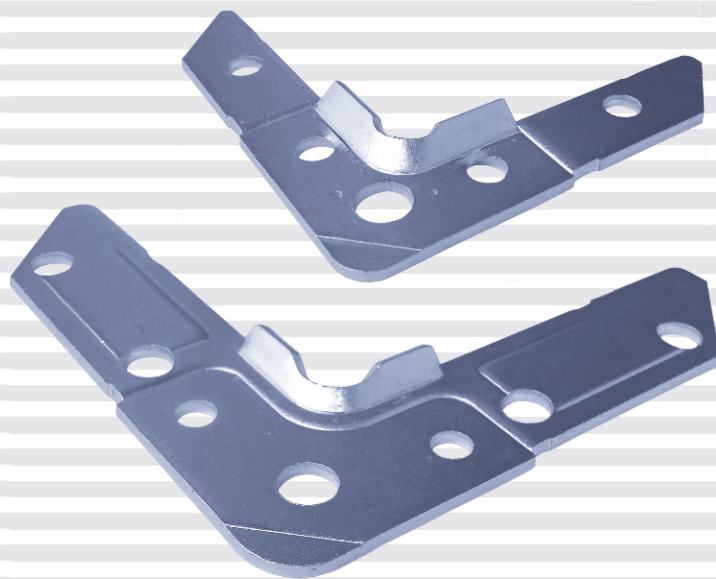

MATERIJAL: mekani čelični lim (hladno valjani)

EN-1999, EN-1991			DIN		
OZNAKA 99	OZNAKA 91	STANDARD	W. Nr.	OZNAKA	STANDARD
DC01	FE501	10130	10330	St12	1623

## KE-20

DEBLJINA MATERIJALA: 2,5 mm

PAKIRANJE: u kartonske kutije 300 kom

TEŽINA PAKETA: 11,36 kg

DEKORATIVNA ZAŠTITA: cinčano

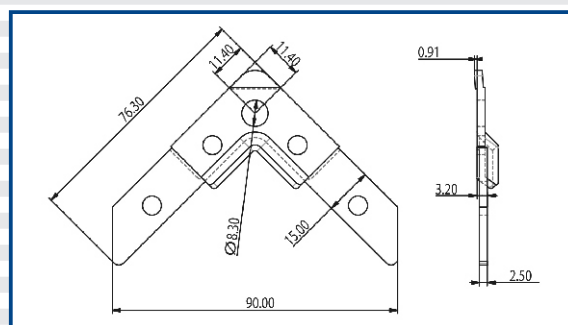

## KE-30

DEBLJINA MATERIJALA: 2,5 mm

PAKIRANJE: u kartonske kutije 150 kom

TEŽINA PAKETA: 11,66 kg

DEKORATIVNA ZAŠTITA: cinčano

